

# Montageanleitung

## Schiebbare Hallenabtrennungen



Bild 1: Übersicht

### Bildlegende:

- 1 Wand bzw. Decke
- 2 Wand- bzw. Deckenhalterung
- 3 C-Profil
- 4 Verbindungsstück mit Rollen
- 5 Vorhang

### Montagearten:

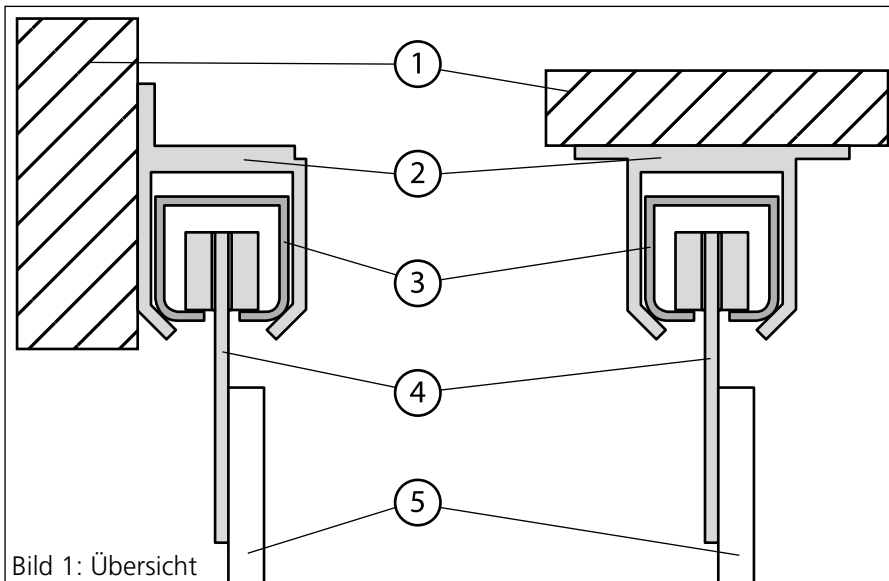
- Wandmontage (Bild 1, links)  
 Deckenmontage (Bild 1, rechts).  
 Die folgende Anleitung beschreibt beide Möglichkeiten.



### Achtung

Lesen Sie diese Anleitung vollständig, bevor Sie mit der Montage beginnen. Die Montage darf nur durch fachlich eingewiesenes Personal erfolgen.  
 Die fertig montierte Hallenabtrennung steht unter Spannung! Prüfen Sie die Unterkonstruktion daher vor der Montage auf ausreichende Tragfähigkeit.

1. Die Wand- bzw. Deckenhalter im Abstand von ca. 1 m an der Wand bzw. Decke befestigen. Die Halter so ausrichten, dass sie eine gerade, waagrechte Linie ergeben, damit das C-Profil später eingeschoben werden kann.

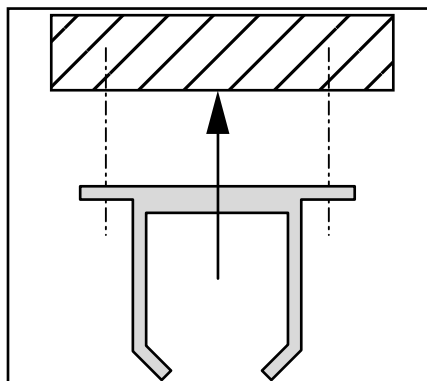
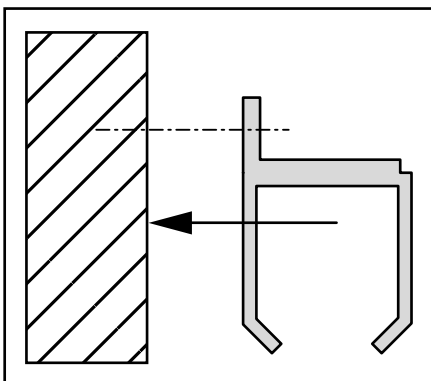

>> Fortsetzung auf der nächsten Seite.

2. Das C-Profil mit der Öffnung nach unten in die Halter einschieben und an jedem Halter mit 2 Schrauben fixieren.

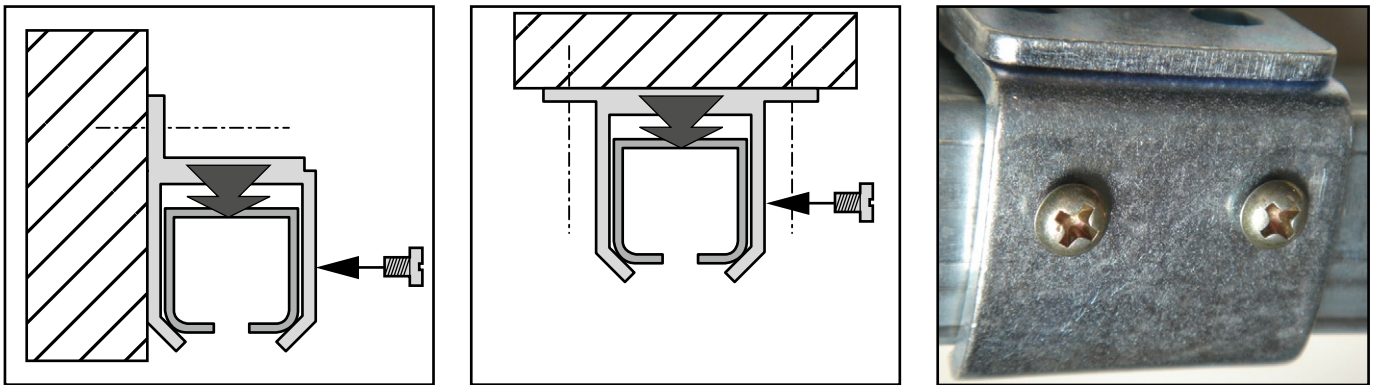

3. Die vormontierten Rollen der Hallenabtrennung nacheinander in das C-Profil einschieben. Anschließend die mitgelieferten Stopper auf beide Enden des C-Profils aufstecken.

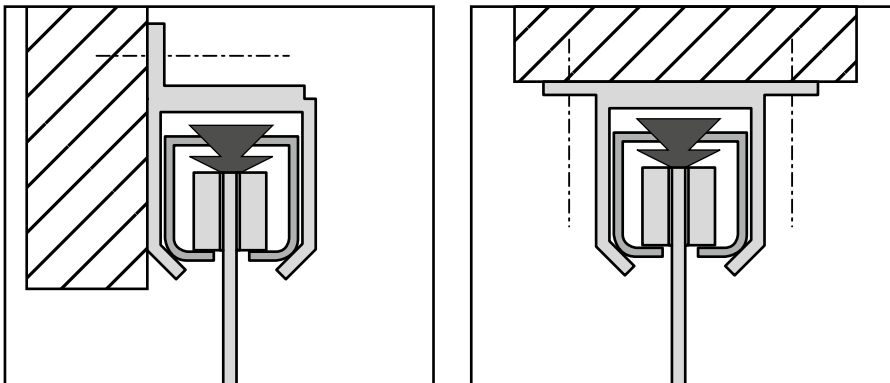

4. Hallenabtrennung in voller Länge aufziehen. Die Abspanngurte am unteren Rand der Hallenabtrennung senkrecht nach unten ziehen und die Abspannpunkte am Boden markieren.
5. Die Zurrmulden so positionieren, dass die Öse der Zurrmulde sich jeweils direkt über dem markierten Abspannpunkt befindet. Anschließend jede Zurrmulde an 2 diagonal gegenüberliegenden Ecken im Boden verdübeln.

